MANUAL DO UTILIZADOR

Carregador AC Para Veículos EV

LO7P

L11P



Índice

1.	Notas Sobre Este Manual	1
1.1	Âmbito de Validade	1
1.2	Grupo-alvo.....	1
1.3	Símbolos Utilizados	1
2.	Segurança.....	3
3.	Lista de Embalagem.....	4
4.	Introdução.....	5
5.	Dados Técnicos.....	6
6.	Instalação.....	7
6.1	Transporte e Precauções de Instalação.....	7
6.2	Verificações Antes da Instalação.....	7
6.3	Instalação.....	7
7.	Funcionamento.....	20
8.	Manutenção.....	22
9.	Desativação.....	23
9.1	1 Desmontagem do Carregador.....	23
9.2	Embalagem.....	23
9.3	Armazenamento e Transporte.....	23

1 Notas Sobre Este Manual

1.1 Âmbito de Validade

Este manual descreve a montagem, a instalação, o comissionamento, a manutenção e a resolução de problemas dos seguintes modelos de produtos:

L07P

L11P

Nota

Por favor, mantenha este manual num local onde esteja sempre acessível.

1.2 Grupo-alvo

Este manual destina-se a eletricitistas qualificados. As tarefas descritas neste manual só podem ser realizadas por eletricitistas qualificados.

1.3 Símbolos Utilizados

Os significados dos símbolos que aparecem neste manual são explicados abaixo:



"Warning" indica uma situação perigosa que, se não for evitada, pode resultar em morte ou ferimentos graves.







Nota

"Note" fornece informações importantes e orientações.



Significa que a operação realizada no produto está correta.

Símbolos no Carregador de Veículos EV

Símbolo	Explicação
	Marca CE. Explicação do símbolo da marca CE. O carregador cumpre os requisitos das diretizes CE aplicáveis.
	Atenção à superfície quente. O carregador pode aquecer durante o funcionamento. Evite o contacto durante o funcionamento.
	Perigo de alta tensão. Perigo de vida devido à alta tensão no carregador!
	Marca UKCA. O carregador cumpre os requisitos das diretizes UKCA aplicáveis.
	Leia atentamente o manual do utilizador.
	O carregador não pode ser eliminado juntamente com os resíduos domésticos.
	Marca RCM. Explicação do símbolo da marca RCM. O carregador cumpre os requisitos das diretizes RCM aplicáveis.

2 Segurança

Os carregadores de veículos EV são concebidos e rigorosamente testados em conformidade com as normas internacionais de segurança. No entanto, é imperativo adotar as precauções de segurança necessárias durante a instalação e o funcionamento dos carregadores de veículos EV. O instalador é obrigado a ler atentamente e a cumprir todas as instruções, precauções e avisos detalhados neste manual de instalação.

- Todas as operações que envolvem transporte, instalação, colocação em funcionamento e manutenção devem ser realizadas por pessoal devidamente qualificado e treinado.

- A instalação elétrica e a manutenção do carregador devem ser efetuadas por um electricista certificado, em conformidade com os códigos e regulamentos locais de cablagem elétrica.

- Antes da instalação, verifique a unidade para garantir que não apresenta danos de transporte ou problemas de manuseamento.

- A remoção não autorizada de dispositivos de proteção necessários, a utilização inadequada, a instalação incorreta ou a operação imprópria podem resultar em riscos graves de segurança, perigos de choque elétrico ou danos no equipamento.

- Não instale o equipamento em condições ambientais adversas, tais como em proximidade de substâncias inflamáveis ou explosivas, ambientes corrosivos ou desérticos, áreas expostas a temperaturas extremamente elevadas ou baixas, ou ambientes de elevada humidade.

- Não utilize o equipamento quando os dispositivos de segurança não funcionarem ou estiverem desativados.

- Durante o processo de instalação, assegure a utilização de equipamentos de proteção individual, incluindo luvas e óculos de proteção.

- Informe o fabricante sobre condições de instalação não padronizadas.

- Não utilize o equipamento em caso de quaisquer anomalias de funcionamento. Evite reparações temporárias.

- Todos os trabalhos de reparação devem utilizar exclusivamente peças sobresselentes aprovadas, que devem ser corretamente instaladas de acordo com as suas finalidades de conceção por um empreiteiro licenciado ou por um prestador de serviços autorizado.

- As responsabilidades decorrentes de componentes comerciais serão assumidas pelos respetivos fabricantes.

3 Lista de embalagem

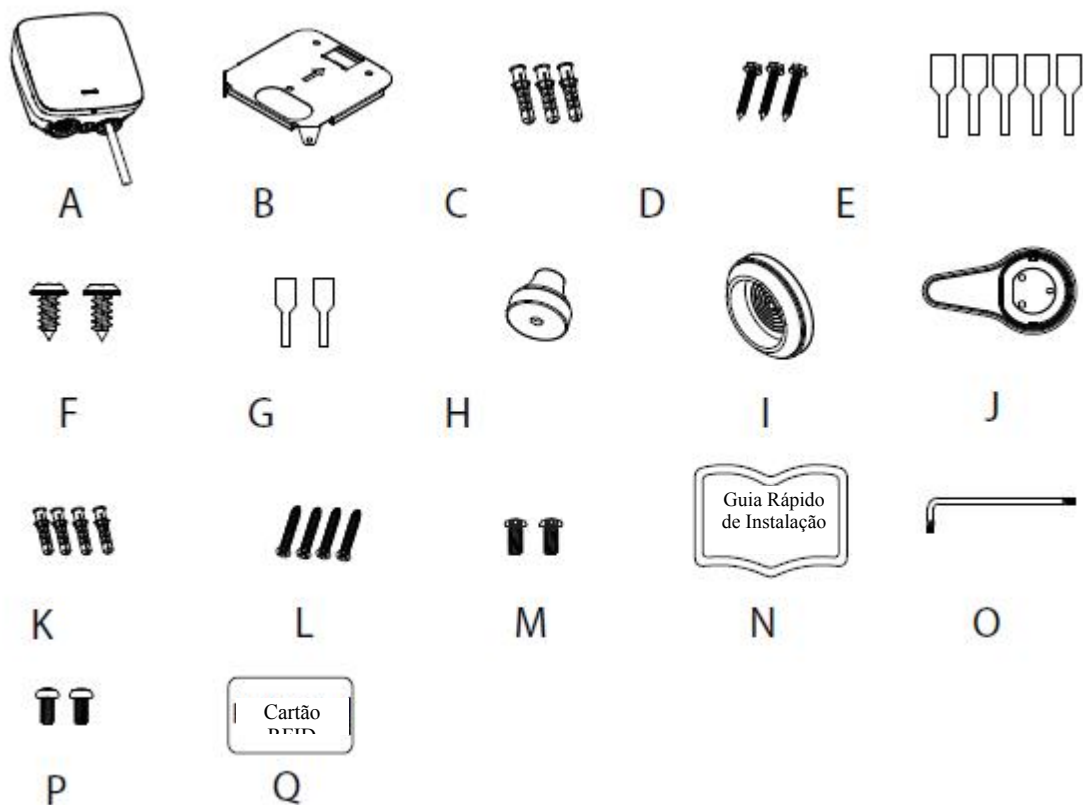

N.º	Nome	Quantidade
A	Carregador de veículos EV	1
B	Placa traseira de montagem	1
C	Bucha de expansão (Φ8×40)	3
D	Parafuso de expansão (ST6×40)	3
E	Terminal tubular (E6012)	5
F	Parafuso autoatarraxante (ST4,2×9,5)	2
G	Terminal tubular (E050 8)	2
H	Anéis curvos de borracha (M16)	1
I	Anéis curvos de borracha (M40)	1
J	Suporte da ficha tipo 2	1
K	Bucha de expansão (Φ6×30)	4
L	Parafuso de expansão (ST4,2×35)	4
M	Parafuso de máquina com cabeça tipo ameixa (M3×6)	2
N	Guia rápido de instalação	1
O	Chave (T10)	1
P	Parafuso de máquina (M3×6)	2
Q	Cartão RFID	2

4 Introdução

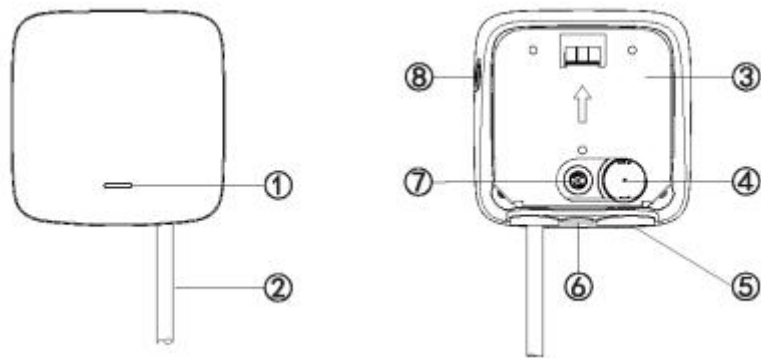

① Significado das luzes

- Luz verde pulsante - estado de espera
- Luz azul fixa - estado de inserção da ficha EV
- Luz azul pulsante - estado de início do carregamento/pausa
- Luz azul em movimento - estado de carregamento
- Luz verde fixa - estado de fim do carregamento
- Luz vermelha fixa - falha do carregador, proteção contra desligamento
- Luz amarela fixa - estado bloqueado

② Cabo de carregamento EV

③ Placa traseira de montagem

④ Orifício de entrada traseiro

⑤ Orifício de entrada inferior

⑥ Orifício de entrada inferior de comunicação

⑦ Orifício de entrada traseiro de rede

⑧ Botão de paragem

5 Dados Técnicos

FOX ESS 7,3 kW e 11 kW AC-CHARGER		
Modelo	L07P	L11P
Entrada		
Linha de entrada	L/N/PE	3L/N/PE
Tensão nominal	230 Vac, ±20 %	400 Vac, ±20 %
Corrente nominal	32 A	16 A
Frequência nominal	50/60 Hz	
Saída		
Tensão de saída	230 Vac, ±20 %	400 Vac, ±20 %
Corrente máxima de saída	32 A	16 A
Potência nominal	7,3 kW	11 kW
Método de interação		
Tipo de conector	Ficha Tipo 2	
Modo de arranque	Plug & Play/Cartão RFID/Aplicação	
Método de comunicação		
Bluetooth	Gama de frequência de funcionamento: 2402~2480 MHz Gama de controlo da potência RF: -24~20 dBm	
WiFi	Banda de frequência TX/RX: 2412~2484 MHz	
OCPP	OCPP 1.6 J, OCPP 2.0.1	
LAN	Ativar	
Ambiente		
Método de instalação	Montagem na parede/montagem em coluna de chão	
Temperatura de funcionamento	-25 °C~50 °C	
Humidade de funcionamento	5 %~95 % sem condensação	
Altitude	≤2000 m	
Dimensões e peso		
Dimensões	197×196×105 mm	
Peso	3,6 kg	4,04 kg
Comprimento do cabo de carregamento	5 m (Padrão), 6 m (Opcional)	
Segurança		
Grau de proteção à água	IP55	
Grau de resistência a impactos	IK08	
*RCD	6 mA DC	
Funções de proteção	Proteção contra sobrecorrente, Proteção contra sobretensão/subtensão, Proteção contra sobretemperatura, proteção de aterramento, Proteção contra surtos	
Certificação	CE/UKCA/CB/RCM	
Norma de certificação	EN/IEC 61851-1:2019, EN/IEC 61851-21-2:2021	

*O RCD-DD interno cumpre as características de tempo de disparo especificadas na IEC 62955

*É necessário um RCCB externo

*Selecione o Tipo A ou o Tipo B de acordo com os regulamentos locais.

6 Instalação

6.1 Precauções de transporte e instalação

Para garantir a segurança, deve ser dada atenção aos seguintes pontos:

- Todos os acessórios devem ser armazenados separadamente durante o transporte ou o manuseamento.
- Evite expô-los a choques e impactos violentos; manuseie com cuidado.
- Evite a inversão.

6.2 Verificações antes da instalação

- Desembale o carregador de veículos EV e verifique os acessórios de acordo com a lista de embalagem.
- Inspecione o carregador de veículos EV para detetar quaisquer danos ocorridos durante o transporte. Se detetar quaisquer danos ou peças em falta, não ligue o carregador e informe prontamente o transportador e o revendedor.

Nota

Por favor, conserve as caixas e os materiais de embalagem para manuseamento futuro.

6.3 Instalação

Preparação prévia à instalação

As seguintes ferramentas são necessárias para o processo de instalação:

Chave de fendas Phillips (cruzada), chave Torx especial, alicate descascador de fios, alicate de crimpagem, berbequim elétrico.

Precauções de instalação

Cumpra rigorosamente as especificações de cablagem e assegure uma ligação correta. Adicionalmente, confirme que todos os elementos de fixação estão devidamente apertados para garantir a segurança do carregador de veículos EV.

Ambiente e local de instalação

- A área designada para o carregador deve ser bem ventilada e mantida afastada de fontes de água, gases combustíveis e agentes corrosivos.
- Assegure que o solo ou a plataforma de instalação consegue suportar o peso do carregador sem problemas.
- Em casos em que o carregador seja desmontado e utilizado em ambientes de baixas temperaturas, pode ocorrer condensação. Antes da instalação ou utilização, certifique-se de que o carregador está completamente seco para evitar o risco de choque elétrico.
- Coloque o carregador próximo da entrada principal de alimentação, de modo a permitir que instaladores ou utilizadores possam aceder facilmente e desligar o interruptor principal de energia em situações de emergência, interrompendo eficazmente o fornecimento de energia

Nota

A instalação deve cumprir os requisitos locais de instalação e os regulamentos de segurança.

Antes da instalação, assegure que a parede ou a coluna está na vertical ou inclinada para trás entre 0° e 15°.

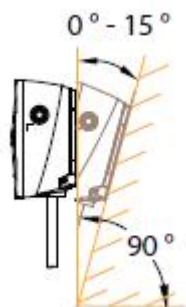

Vertical ou inclinada para trás

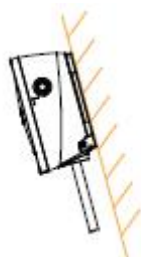

Inclinada para a frente

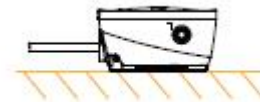

Nivelado



Método de instalação montado na parede

Passo 1:

Na parede, marque seis orifícios com base nas posições da placa traseira de montagem e do suporte da ficha Tipo 2.

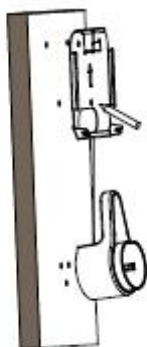

Passo 2:

1. Utilize uma broca de 8 mm para perfurar os orifícios. Os orifícios devem ter pelo menos 50 mm de profundidade para a montagem da placa traseira de montagem.
2. Utilize uma broca de 6 mm para perfurar os orifícios. Os orifícios devem ter pelo menos 40 mm de profundidade para a montagem do suporte da ficha Tipo 2.
3. Limpe a área em redor dos orifícios perfurados.

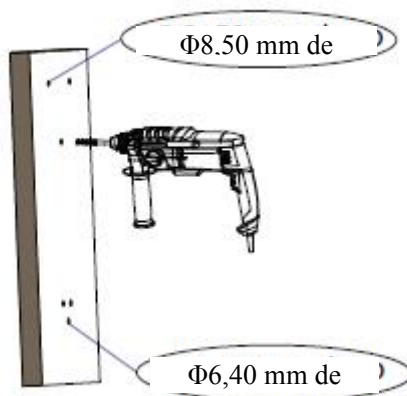

Passo 3:

Insira as buchas de expansão (C) e (K) nos orifícios e fixe-as firmemente com um martelo.

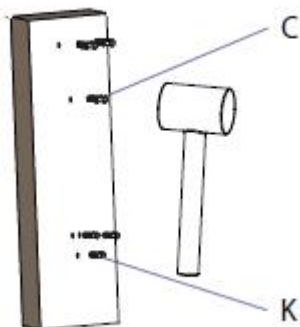

Passo 4:

Fixe a placa traseira de montagem (B) e o suporte da ficha Tipo 2 (J) à parede utilizando os parafusos (D) e (L).

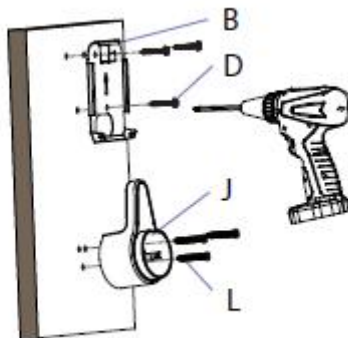

Passo 5:

- 1 Pendure o carregador de veículos EV na placa traseira de montagem.
2. Remova os parafusos (F) e instale-os na parte inferior da placa traseira, apertando os parafusos.
3. Insira o conector de carregamento no suporte da ficha Tipo 2 para concluir a instalação.

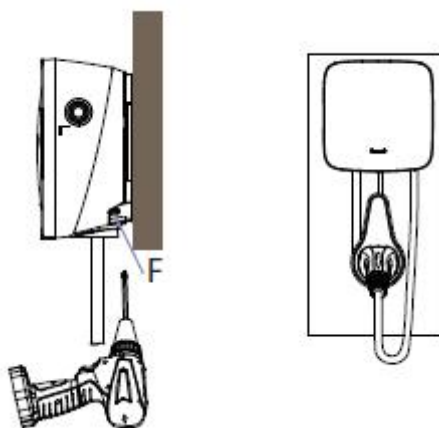

☒ Método de instalação em piso / vertical

Lista de embalagem da coluna (opcional):

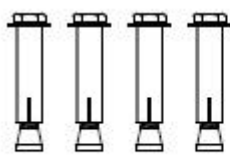

N.º	Nome	Quantidade
①	Coluna	1
②	Parafuso de ancoragem de expansão (M8×60)	4
③	Parafuso de máquina (M5×20)	14

Nota

O conjunto da coluna deve ser adquirido separadamente.

Passo 1:

1. Perfure quatro orifícios com 60 mm de profundidade, espaçados 170×120 mm, utilizando uma broca de 12 mm.
2. Perfure um orifício de saída de Ø60 mm no centro.
3. Limpe a área em redor dos orifícios perfurados.

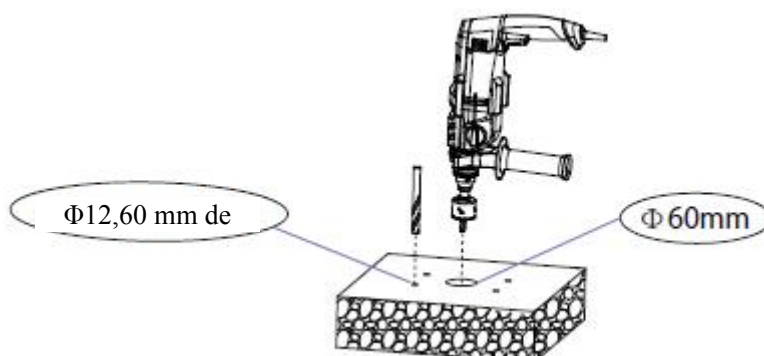

Passo 2:

Instale os parafusos de ancoragem de expansão (②) e fixe-os com uma chave.

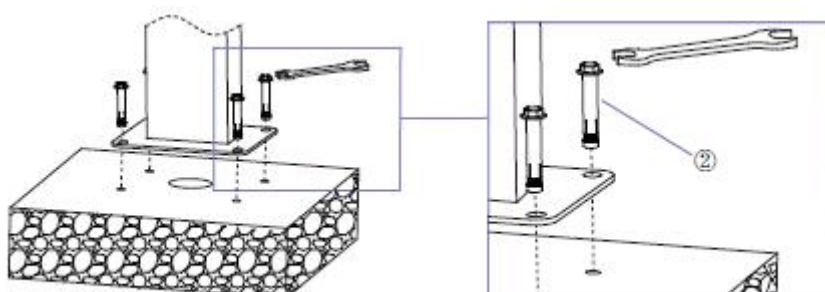

Passo 3:

Passo o cabo de entrada através da parte inferior da coluna e introduza-o no orifício interno.



Passo 4:

Fixe a placa traseira de montagem (B) e o suporte da ficha Tipo 2 (J) à coluna com os parafusos (③).

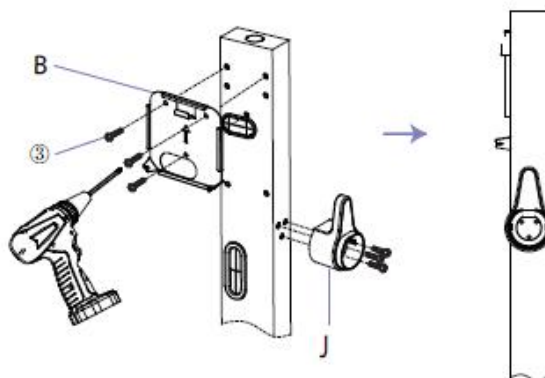

Passo 5:

1. Pendure o carregador de veículos EV na placa traseira de montagem.
2. Remova os parafusos (F) e instale-os na parte inferior da placa traseira, apertando os parafusos.
3. Insira o conector de carregamento no suporte da ficha Tipo 2 para concluir a instalação.

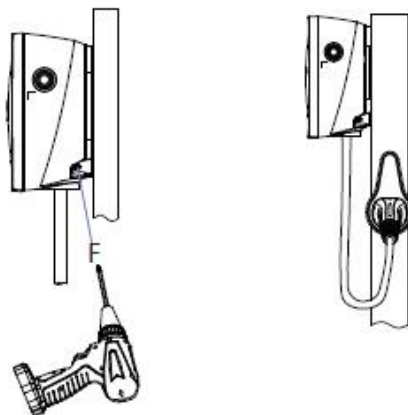

☒ Ligações elétricas (pela parte inferior)

É necessário instalar um interruptor de proteção contra fugas de corrente. Recomenda-se a utilização de um dispositivo de proteção contra fugas de corrente do Tipo A, Tipo C40 (adequado para 7,3 kW) ou Tipo C20 (adequado para 11 kW), devendo o cabo de entrada sair a partir do interruptor de proteção contra fugas de corrente. Para aplicações de 7,3 kW, recomenda-se um cabo com secção de 6–10 mm²; para aplicações de 11 kW, sugere-se um cabo de 4–6 mm².

Corte a bainha do cabo para 70 mm e deixe o condutor exposto por 10 mm.

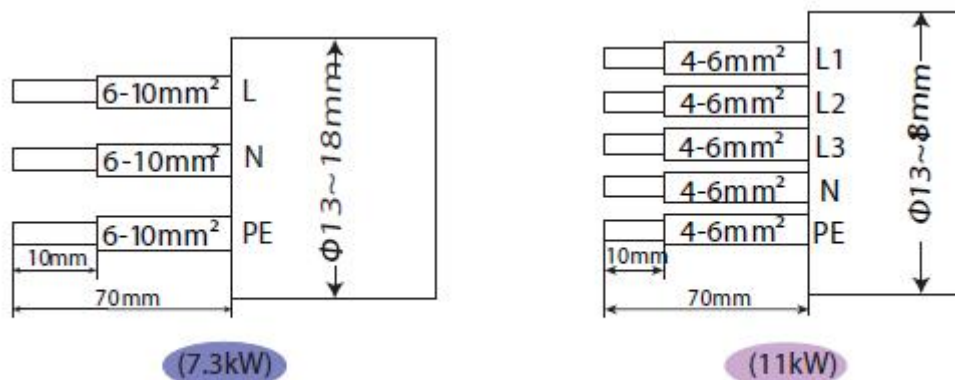

L/L1/L2/L3: Condutor castanho/vermelho/verde ou amarelo

N: Condutor azul/preto PE: Condutor verde-amarelo

Nota

Durante a instalação, consulte os regulamentos locais relativos ao tipo e à cor do cabo

Passo 1:

Crimpe o terminal tubular E6012 (E) no cabo utilizando um alicate de crimpagem.

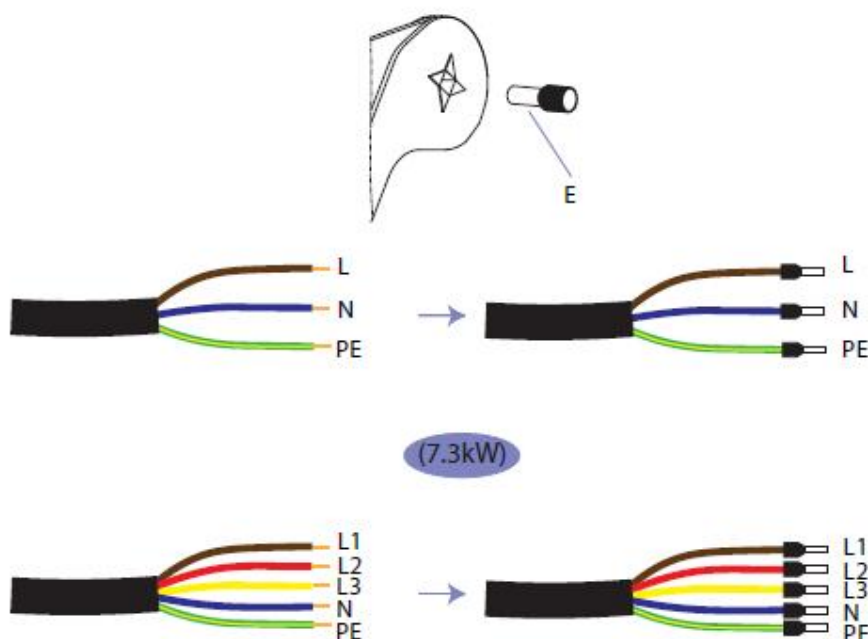

Passo 2:

Utilize uma chave (O) para desapertar os parafusos inferiores e remover a tampa inferior.

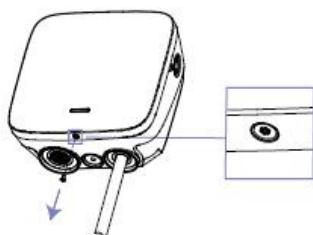

Passo 3:

Desaperte os parafusos da tampa de cablagem e abra a tampa de cablagem.

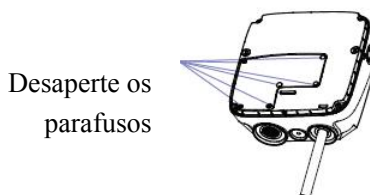

Desaperte os parafusos

Passo 4:

1. Consulte a tabela abaixo para determinar a posição adequada do anel de arco em borracha, através do qual deve inserir o cabo de 3 condutores (para 7,3 kW) ou o cabo de 5 condutores (para 11 kW), de acordo com os respectivos diâmetros.

Posição do orifício	Posição A	Posição B	Posição C	Posição D	Posição E	Posição F
Diâmetro exterior do cabo	Φ8–12 mm	Φ10–18 mm	Φ17–23 mm	Φ21–26 mm	Φ24–26 mm	Φ26–28 mm
Condutor (mm ²)	1,5	2,5–6	10	16		

(7.3kW)

Posição do Orifício	Posição A	Posição B	Posição C	Posição D	Posição E	Posição F
Diâmetro exterior do cabo	Φ8–12 mm	Φ10–18 mm	Φ17–23 mm	Φ21–26 mm	Φ24–26 mm	Φ26–28 mm
Condutor (mm ²)		1–6	10	16		

(11kW)

2. Após passar o cabo através do anel de arco em borracha, ligue os condutores L, N e PE (para 7,3 kW) ou os condutores L1, L2, L3, N e PE (para 11 kW) aos terminais correspondentes.

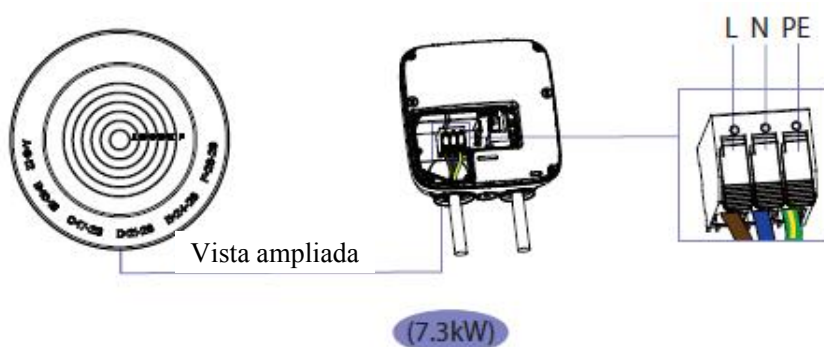

(7.3kW)

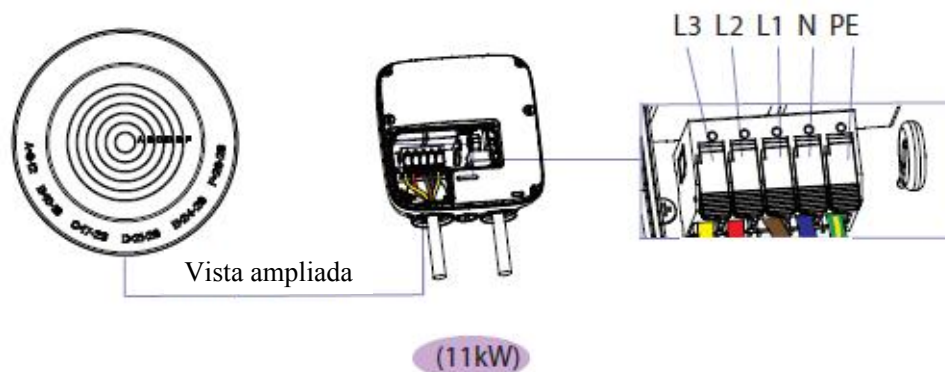

Ligações de cabagem de comunicação (pela parte inferior, quando for necessário ligar medidores externos)

Passo 5:

Corte todos os cabos com uma secção de condutor de 0,3 mm² para um comprimento de 15 mm (conforme indicado na figura) e remova a bainha de isolamento para expor o condutor em aproximadamente 8 mm.

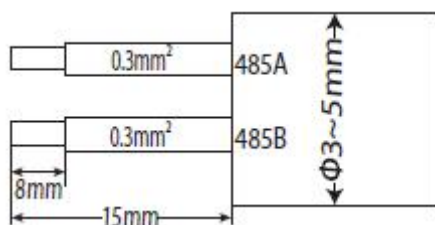

485A: Condutor castanho/vermelho/verde ou amarelo

485B: Condutor azul/preto Condutor azul/preto

Nota

Durante a instalação, consulte os regulamentos locais relativos ao modelo e à cor do cabo.

A função de comunicação RS485 deve ser implementada em conjunto com um medidor, podendo o diagrama de ligação do medidor ser consultado na figura seguinte.

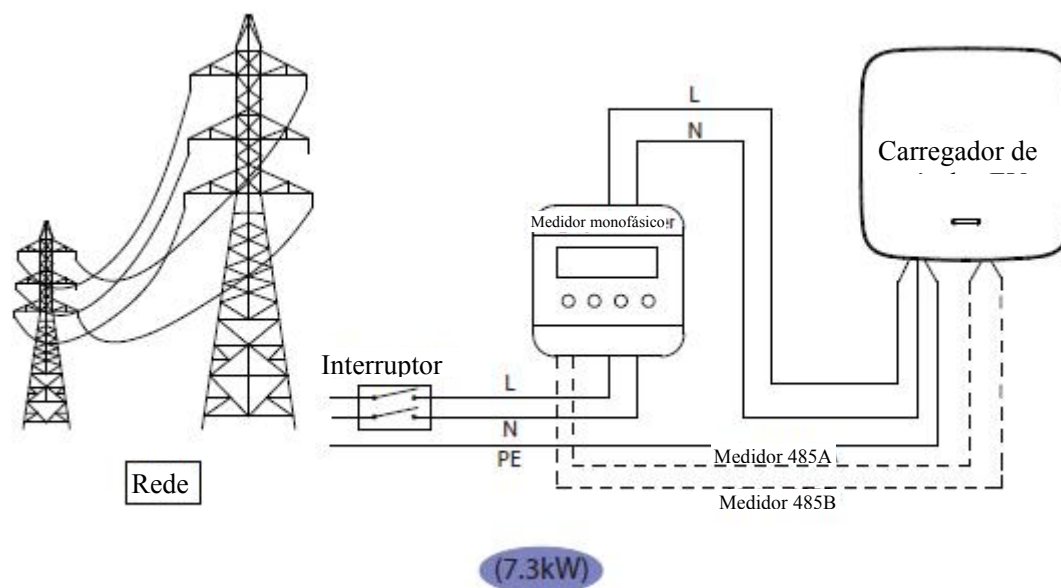

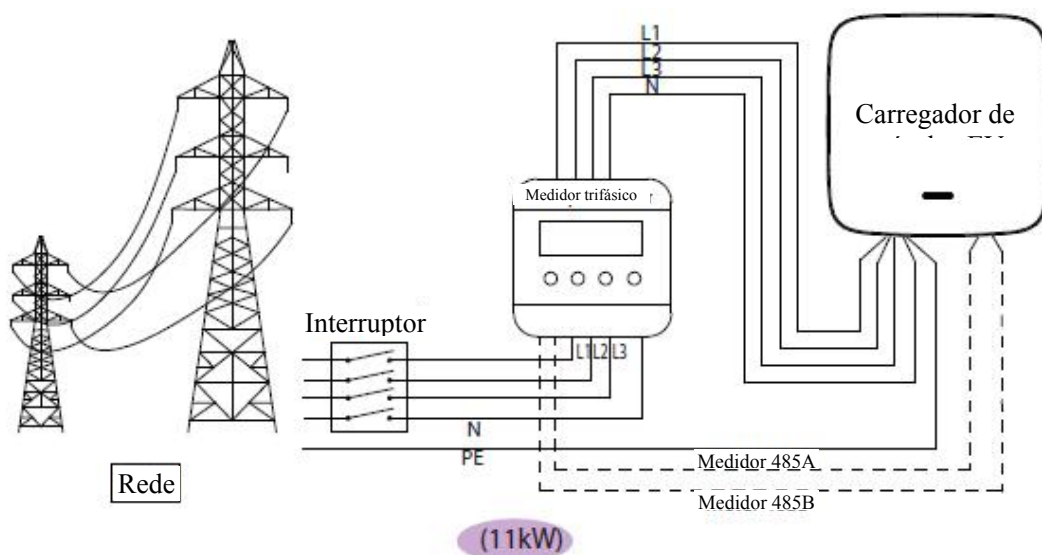

Passo 6:

Crimpe o terminal tubular E0508 (G) no cabo utilizando um alicate de crimpagem.

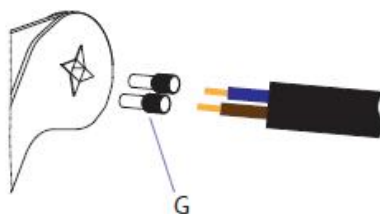

Passo 7:

1. Perfure o centro do anel de arco em borracha M16 (H).
2. Passe os condutores do cabo do exterior através dos orifícios cruzados.

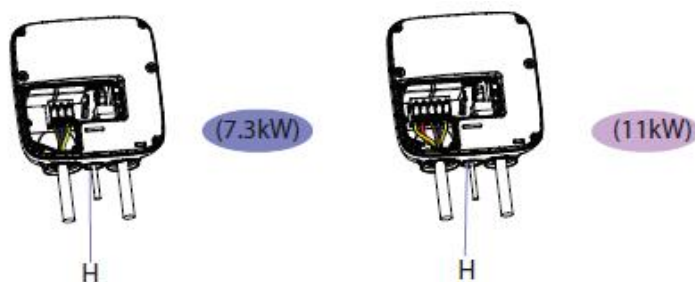

Passo 8:

Instale o cabo no terminal de sinal e, em seguida, aperte o parafuso para comprimir o terminal tubular E0508.

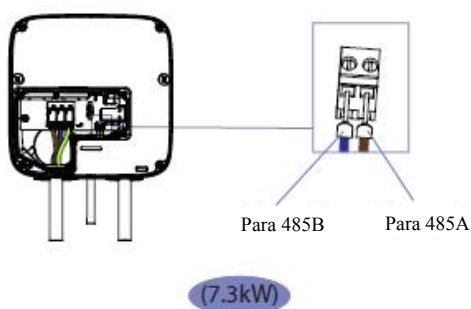

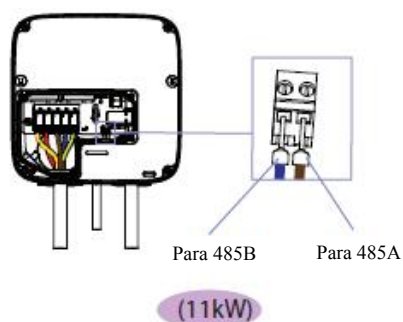

☒ Ligação de rede (opcional)

As interfaces do cabo de rede do posto de carregamento são as seguintes:

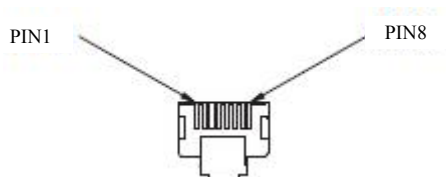

PIN	1	2	3	4	5	6	7	8
Cor	Branco/Laranja	Laranja	Branco/Verde	Azul	Branco/Azul	Verde	Branco/Castanho	Castanho

Nota

1. Assegure o cumprimento dos regulamentos locais relativos ao tipo e à cor do cabo durante a instalação, uma vez que a disponibilidade e o desempenho da ligação de rede dependem destes fatores.
2. Certifique-se de reservar um comprimento de 150–160 mm de cabo de rede na superfície de instalação antes da instalação.

Passo 9:

1. Na parte traseira do carregador de veículos EV, execute um orifício com diâmetro $\Phi 16$ mm.
2. Limpe a área em redor dos orifícios perfurados.
3. Instale o anel de arco em borracha M16 (H) no orifício.

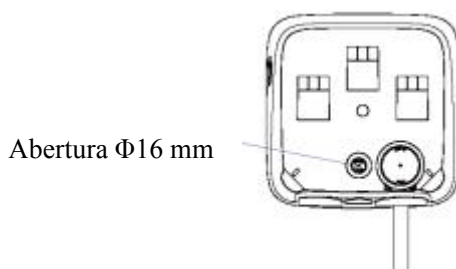

Passo 10:

1. Passe o cabo de rede através do conector.
2. Remova a bainha exterior de uma secção de 10 mm do cabo de rede utilizando um alicate descascador de cabos.

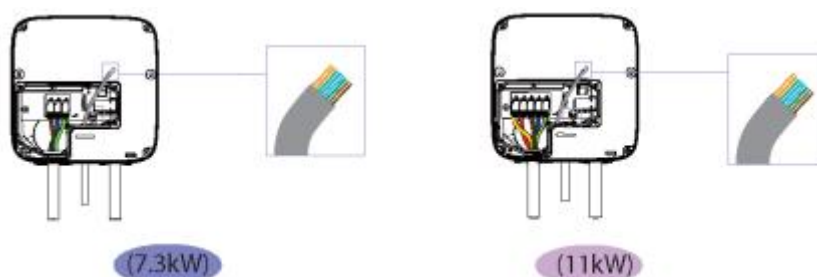

Passo 11:

1. Crimpe o conector RJ45 no cabo de rede de acordo com a sequência de cablagem especificada.
2. Insira o conector RJ45 com o cabo de rede ligado na porta Ethernet.

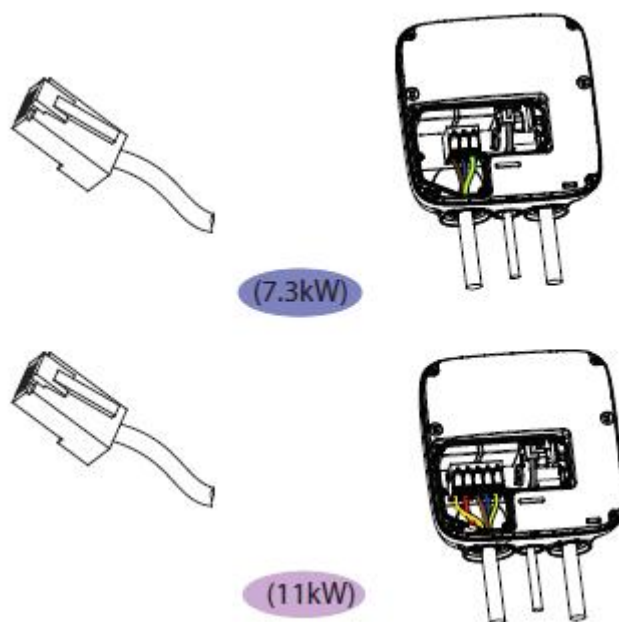

Passo 12:

Verifique e assegure-se de que a vedação está corretamente instalada antes de bloquear a tampa do terminal.

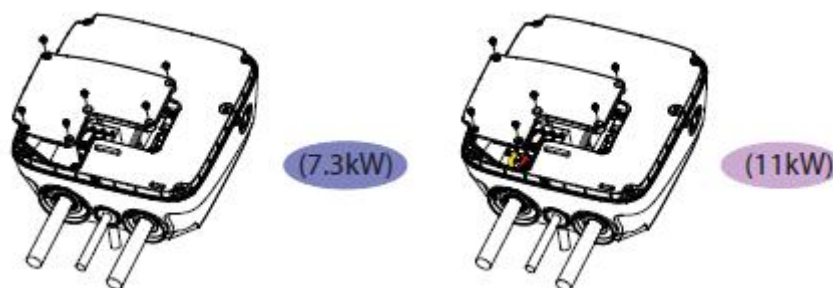

Passo 13:

Coloque a tampa superior e aperte os parafusos para concluir a instalação.

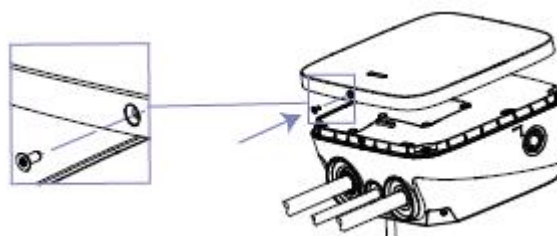

☒ Ligações elétricas (pela parte traseira)

Conclua primeiro os passos 1, 2 e 3 das ligações elétricas (pela parte inferior) e, em seguida, execute os passos seguintes.

Passo 1:

1. Na parte traseira do carregador de veículos EV, execute um orifício de Ø40 mm.
2. Limpe a área em redor dos orifícios perfurados.
3. Instale o anel de arco em borracha M40 (I) no orifício.



Passo 2:

1. Consulte a tabela abaixo para determinar a posição adequada do anel de arco em borracha, através do qual deve inserir o cabo de 3 condutores (para 7,3 kW) ou o cabo de 5 condutores (para 11 kW), de acordo com os respetivos diâmetros.

Posição do orifício	Posição A	Posição B	Posição C	Posição D	Posição E	Posição F
Diâmetro exterior do cabo	Φ8–12 mm	Φ10–18 mm	Φ17–23 mm	Φ21–26 mm	Φ24–26 mm	Φ26–28 mm
Condutor (mm ²)	1,5	2,5–6	10	16		

(7.3kW)

Posição do orifício	Posição A	Posição B	Posição C	Posição D	Posição E	Posição F
Diâmetro exterior do cabo	Φ8–12 mm	Φ10–18 mm	Φ17–23 mm	Φ21–26 mm	Φ24–26 mm	Φ26–28 mm
Condutor (mm ²)		1–6	10	16		

(11kW)

2. Após passar o cabo através do anel de arco em borracha, ligue os condutores L, N e PE (para 7,3 kW) ou os condutores L1, L2, L3, N e PE (para 11 kW) aos terminais correspondentes.

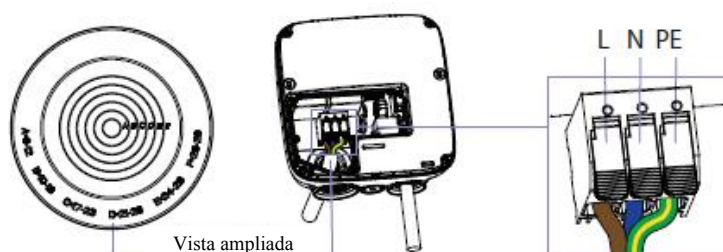

(7.3kW)

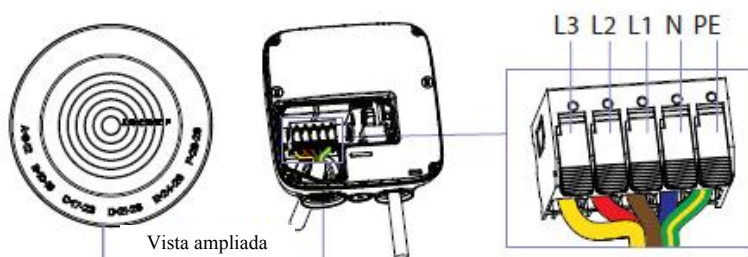

(11kW)

Nota

Quando forem necessárias simultaneamente ligações de cablagem de comunicação e de rede, siga os passos de cablagem descritos anteriormente.

Passo 3:

Verifique e assegure-se de que a vedação está corretamente instalada antes de bloquear a tampa do terminal.

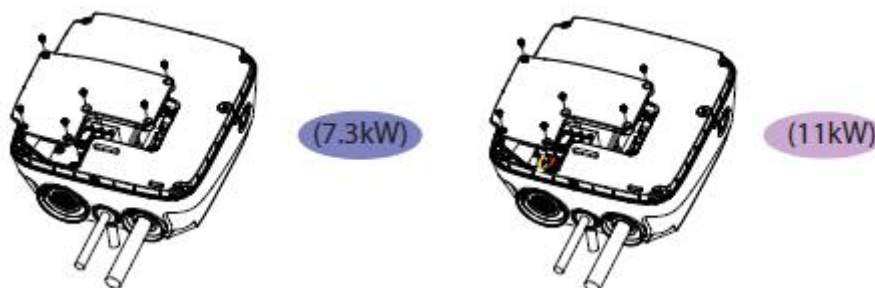

Passo 4:

Coloque a tampa superior e aperte os parafusos para concluir a instalação.

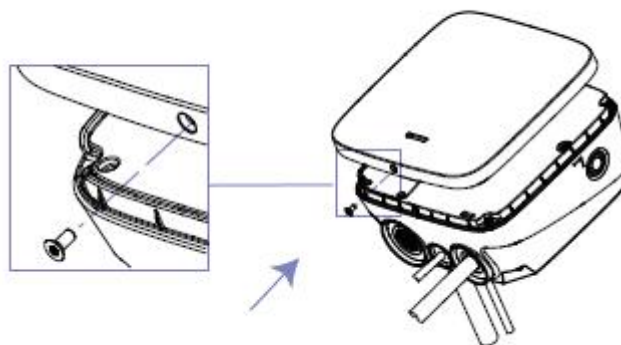

7 Operação

Modo de carregamento e operação

Existem três modos de carregamento que podem ser configurados na interface correspondente da aplicação: ligar e carregar, controlado, bloqueado.

A. Modo Ligar e Carregar

O carregamento inicia-se automaticamente após a ligação do veículo EV. Caso pretenda interromper o carregamento, basta premir o botão de paragem localizado na lateral do carregador.

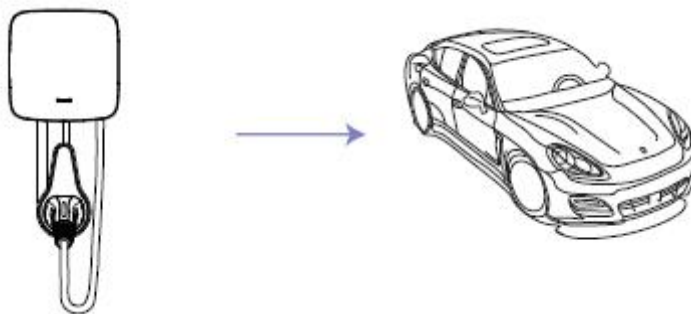

Iniciar Carregamento:

1. Configure o carregador para o modo ligar e carregar.
2. Insira a ficha de carregamento no veículo EV.
3. A sessão de carregamento é iniciada.

Parar Carregamento:

Prima o botão de paragem localizado na lateral do carregador.

B. Modo controlado

Neste modo, o carregamento é iniciado ou interrompido através da aplicação. Também é possível utilizar a aplicação para efetuar reservas.

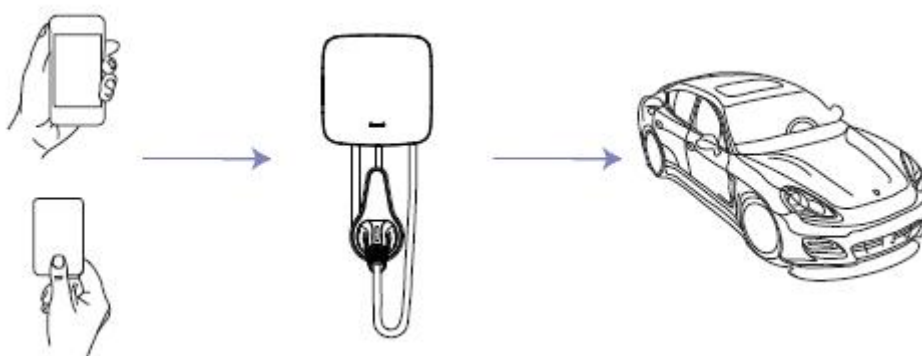

Modo controlado com cartão RFID

Iniciar Carregamento:

1. Configure o carregador para o modo controlado.
2. Insira a ficha de carregamento no veículo EV.
3. Passe o cartão.
4. Aguardar autorização.
5. A sessão de carregamento é iniciada.

Modo controlado com aplicação

Iniciar Carregamento:

1. Configure o carregador para o modo controlado.
2. Insira a ficha de carregamento no veículo EV.
3. Clique para iniciar o carregamento na aplicação.
4. A sessão de carregamento é iniciada.

Parar Carregamento:

1. Clique para interromper o carregamento na aplicação.
2. A sessão de carregamento termina.

C. Modo bloqueado

Neste modo, o carregador encontra-se bloqueado e não pode funcionar.

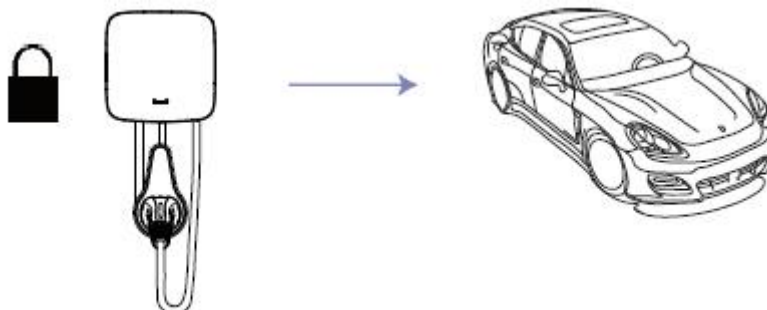

8 Manutenção

Em caso de falha, os utilizadores podem verificar as informações de falha na aplicação.

N.º	Código de falha na aplicação	Solução
1	Falha do fecho eletrónico	Defina o estado do fecho eletrónico para a posição correta. Ou procure assistência junto dos instaladores/distribuidores.
2	Falha de paragem de emergência	Reinicie o botão de paragem de emergência. Ou procure assistência junto dos instaladores/distribuidores.
3	Tensão CP anómala	Inspeccione cuidadosamente o carregador de veículos EV para verificar a presença de objetos estranhos ou danos aparentes. Se não forem detetados problemas após a inspeção, tente ligar e desligar novamente a pistola de carregamento para verificar se a falha se deve a mau contacto. Ou procure assistência junto dos instaladores/distribuidores.
4	Contator de saída CA anómalo	Tente primeiro desligar a alimentação e, em seguida, reiniciar o carregador de veículos EV. Ou procure assistência junto dos instaladores/distribuidores.
5	Sobrecorrente	Verifique se o lado do veículo está a funcionar corretamente. Ou procure assistência junto dos instaladores/distribuidores.
6	Sobretensão	Aguarde que a tensão da rede elétrica regresse ao normal. Ou procure assistência junto dos instaladores/distribuidores.
7	Subtensão	Aguarde que a tensão da rede elétrica regresse ao normal. Ou procure assistência junto dos instaladores/distribuidores.
8	Fuga de corrente elétrica	Ou procure assistência junto dos instaladores/distribuidores.
9	Ligação invertida do condutor N	Ou procure assistência junto dos instaladores/distribuidores.
10	Frequência anómala	Aguarde que a frequência da rede elétrica regresse ao normal. Ou procure assistência junto dos instaladores/distribuidores.
11	Sobreaquecimento da interface de carregamento	Aguarde que a temperatura da interface de carregamento regresse ao normal. Ou procure assistência junto dos instaladores/distribuidores.

9 Desativação

9.1 Desmontagem do carregador

- Desligue o carregador da entrada CA e da saída CA.
- Desligue as ligações de comunicação e as ligações opcionais. Retire o carregador do suporte.
- Remova o suporte, se necessário.

9.2 Embalagem

Sempre que possível, embale o carregador utilizando a embalagem original. Caso esta já não esteja disponível, pode utilizar uma caixa equivalente que cumpra os seguintes requisitos.

- Adequada para cargas superiores a 30 kg.
- Contém uma pega.
- Pode ser completamente fechada.

9.3 Armazenamento e transporte

Armazene o carregador num local seco onde a temperatura ambiente se mantenha sempre entre $-40\text{ }^{\circ}\text{C}$ e $+70\text{ }^{\circ}\text{C}$. Tenha cuidado com o carregador durante o armazenamento e o transporte; mantenha menos de 4 caixas empilhadas numa única pilha. Quando o carregador ou outros componentes relacionados necessitarem de ser eliminados, assegure que o processo é realizado de acordo com os regulamentos locais de gestão de resíduos. Assegure que qualquer carregador que necessite de ser eliminado é entregue num local aprovado para esse efeito, em conformidade com os regulamentos locais.



A Fox ESS declara que o tipo de equipamento de rádio LXXP está em conformidade com a Diretiva 2014/53/UE. O texto integral da declaração de conformidade da UE está disponível no seguinte endereço de Internet: WWW.FOX-ESS.COM

Endereço: FOXESS CO., LTD. N.º 939, Jinhai 3rd Road, Distrito de Longwan, Wenzhou, Zhejiang, China Tel.: +86(510) 68092998 (Geral) +86(510) 68101679 (Vendas)

Website: www.fox-ess.com