

# Câble de Recharge pour VE

## Manuel d'Utilisation

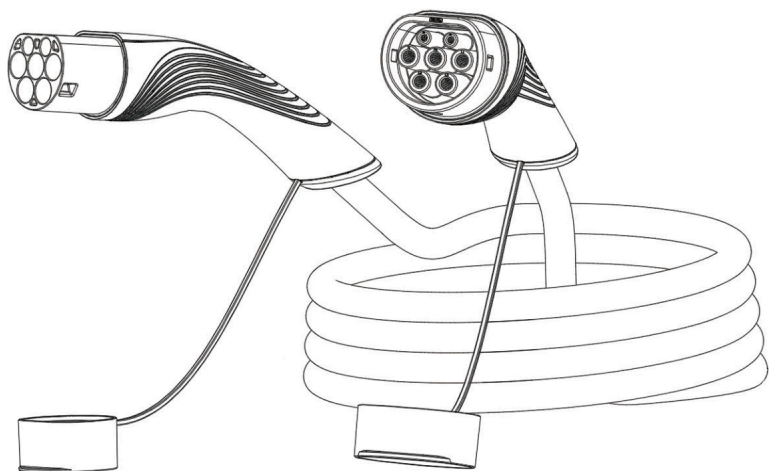

**Type**

1 phase 16A 3,5KW



3 phases 16A 11KW

1 phase 32A 7KW

3 phases 32A 22KW

# SIGNIFICATION DES SYMBOLES

---

Symbole	Signification
	<p>"Marque Non-recyclable" : apposée sur le produit, le manuel d'instructions ou l'emballage, indiquant que les équipements électriques et électroniques et leurs accessoires doivent être traités séparément des déchets ménagers ordinaires. Lors de la mise au rebut, ils doivent être traités comme déchets industriels, sinon cela peut provoquer des accidents.</p>
	<p>Signe d'avertissement : indique un danger. Faites attention aux blessures pouvant être causées par des procédures ou opérations incorrectes.</p> <p>Les actions après la marque d'avertissement ne peuvent être réalisées que lorsque les conditions indiquées par la condition sont pleinement comprises et satisfaites.</p>

L'entreprise s'engage dans l'amélioration continue et la mise à jour du produit. Le matériel et le logiciel continueront d'évoluer. Les informations fournies sont sujettes à modification sans préavis.

# PRÉSENTATION DU PRODUIT

---

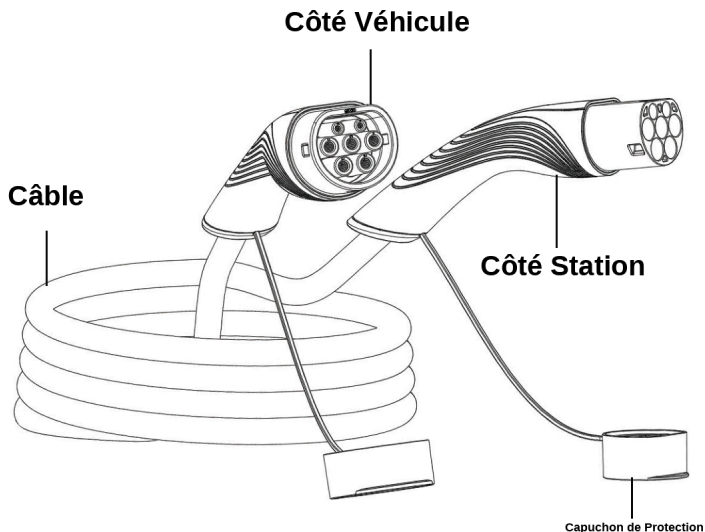

Ce câble de recharge pour VE, conforme à la norme IEC/EN 62196 type 2 à type 2, est destiné aux systèmes de recharge par conduction pour VE et aux circuits spécifiés dans la CEI 61851-1. Il doit être utilisé à une température ambiante comprise entre  $-35^{\circ}\text{C}$  et  $+50^{\circ}\text{C}$ , en simple branchement.

# DONNÉES TECHNIQUES

---

N° de Modèle	GO-EC032T	GO-EC016T	GO-EC032S	GO-EC016S
Courant Nominal	32A	16	32A	16A
Tension Nominale	400V (triphase)	400V (triphase)	250V (monophasé)	250V (monophasé)
Câbles	5G6+1x0.75	5G2.5+1x0.75	3G6+1x0.75	3G2.5+1x0.75
Résistance de Codage	220Ω 0.5W	680Ω 0.5W	220Ω 0.5W	680Ω 0.5W
Puissance Nominale	22kW	11kW	7kW	3.5kW

\* La puissance de recharge dépend de la conception du dispositif EVSE et du véhicule

## Performance Électrique

Degré de Protection	IP65
Niveau Ignifuge	UL94-V0
Résistance d'Isolément	> 1000MΩ(DC 500V /60S)
Élévation de Temp. aux Bornes	< 50K
Tension de Tenue	2000V
Résistance de Contact	0.5m ohm Max
Force d'Insertion Accouplée	> 45N < 100N
Température de Fonctionnement	-35°C à 50°C
Durée de Vie Mécanique	Connexion/déconnexion à vide > 10000 fois
Impact des Forces Externes	Résiste à une chute de 1m ou au passage d'un véhicule de 2 t.

# Fonction de Verrouillage et Circuit

- ▶ Les connecteurs ne sont pas conçus pour établir et couper un circuit électrique sous charge.
- ▶ Il doit être équipé d'un verrouillage (dispositif de retenue) après l'assemblage complet.
- ▶ La fonction de verrouillage doit être assurée par le bon fonctionnement du mécanisme et sera vérifiée conformément à la norme. Le moyen de verrouillage doit fournir un retour d'information indiquant que le mécanisme est correctement engagé.
- ▶ La détection de proximité et le codage de courant doivent être réalisés conformément à la CEI 61851-1 Annexe B.5
- ▶ "Système de détection de proximité simultanée et de codage de courant pour connecteurs et fiches."
- ▶ La fonction pilote doit être réalisée conformément à la CEI 61851-1 Annexe A,
- ▶ "Fonction pilote via un circuit pilote de commande avec modulation PWM et un fil pilote de commande."

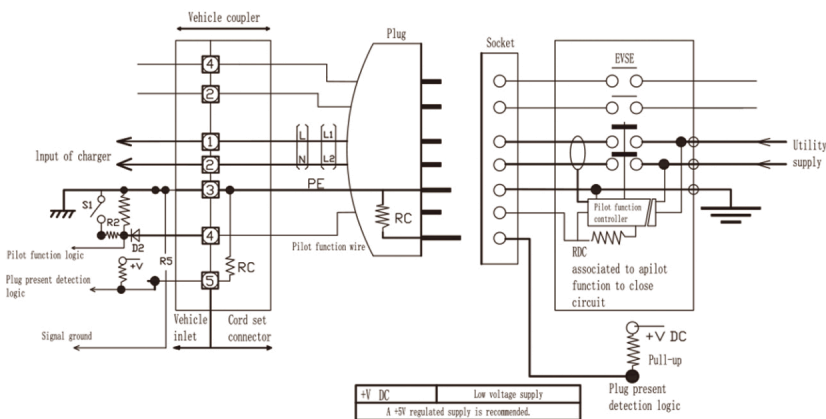

Figure 1 :

Exemple de détection de proximité simultanée et de fonction de codage de courant



## AVERTISSEMENTS

- Ne pas utiliser de rallonge ni d'adaptateur
- Ne pas utiliser le câble de recharge s'il est défectueux (cassé, effiloché, rompu ou endommagé de quelque manière que ce soit).
- Ne pas brancher le câble dans une prise défectueuse, desserrée ou usée. prise électrique.
- Ne pas insérer la fiche si la prise électrique est mouillée ou sale.
- Ne pas démonter le capuchon de protection. Il protège le connecteur de recharge de l'humidité et des salissures.
- Après chaque utilisation, remettre les capuchons de protection
- Ne pas tenter de démonter le boîtier ni aucune partie du câble.
- Cela endommagera le produit et pourra causer de graves conséquences lors de la recharge.
- Selon votre appareil de recharge et votre véhicule, la puissance est rétrocompatible mais ne peut pas gérer une puissance plus élevée, ce qui peut provoquer une augmentation de température et l'arrêt de la recharge.

## MANIPULATION

Manipulez le câble de recharge avec soin. Ne pas tirer, tordre, emmêler, traîner, faire tomber ni marcher dessus.

# UTILISATION

---

Lisez les instructions de recharge de votre véhicule avant d'utiliser le câble de recharge. Vérifiez la prise sur la borne et l'entrée sur le véhicule avant d'insérer les fiches.

La fiche doit être entièrement insérée dans la prise et l'entrée.

Le non-respect empêchera la borne de recharge de démarrer la recharge

- 1. Insérer les fiches dans l'entrée du véhicule et la prise de la borne**
- 2. S'assurer que les deux fiches sont connectées ; la recharge peut commencer.**
- 3. Ne pas débrancher le câble pendant que le véhicule est en charge**
- 4. Après la recharge, débrancher le câble de recharge**  
du véhicule, puis de la borne de recharge

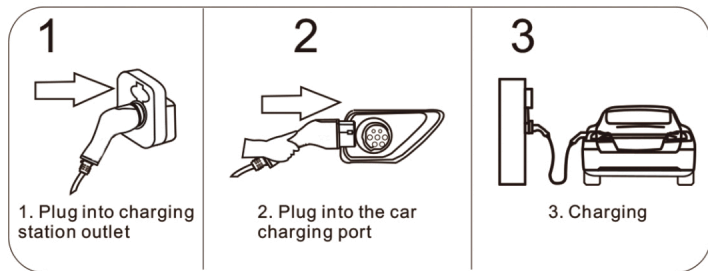

## ENTRETIEN

Nettoyer le câble uniquement lorsqu'il est débranché, avec un chiffon humide.  
Ne pas utiliser d'eau ni de produits chimiques pour nettoyer le câble

